

2022



## **Jesteśmy zespołem pasjonatów, który pragnie dopisać ciąg dalszy wspaniałej historii polskiego wzornictwa.**

Stworzyliśmy w tym celu organizację [nowymodel.org](http://nowymodel.org), która wdraża do produkcji wybrane projekty nowoczesnych mebli oraz innych artykułów wyposażenia domu i ogrodu. Przywracamy też do życia designerskie „perełki” z przeszłości, czyli meble zaprojektowane przez wybitnych twórców, które nigdy dotąd nie były produkowane lub zostały zapomniane, a dziś są klasykami wzornictwa.

Produkcję powierzamy rodzimym, solidnym rzemieślnikom i małym przedsiębiorstwom.

Stawiamy na jakość i wyjątkowość. Kupując w internetowym salonie meblowym [nowymodel.org](http://nowymodel.org) stajecie się właścicielami przedmiotu profesjonalnie zaprojektowanego i unikalnego. Realizujemy bowiem zamówienia jednostkowe.

Stawiamy też na rozsądne ceny. Design nie musi być luksusem niedostępnym dla przeciętnej kieszeni. Opłaci się jednak na pewno wydać nieco więcej, aby cieszyć się przedmiotami pięknymi i solidnymi. W porównaniu z anonimową „masówką” w sklepach sieciowych polskie meble designerskie mają walor produktów ekskluzywnych zachowując rozsądną cenę.

Kupowanie designu jest równie ekscytujące, jak kolekcjonowanie dzieł sztuki. Niedrogi przedmiot początkującego projektanta z czasem nabiera wartości. Jego właściciel ma szansę stać się jedynym lub jednym z nielicznych posiadaczy „okazu” podpisanego przez autora, który właśnie stał się znany i modny.

Staramy się stworzyć taką szansę każdemu z naszych Klientów, promując współpracujących z [nowymodel.org](http://nowymodel.org) projektantów i ich wzory na prestiżowych wystawach i targach sztuki, m.in. na „Dizajnie udomowionym” we Wrocławiu, na targach designu w Berlinie i na WAWA Design Festiwal.

Poznajcie projektujących dla Was designerów, oceńcie ich wzory. Przekonajcie się, że dobry design powstaje w Polsce. I jest w zasięgu Waszych możliwości.



# Ikony Polskiego Desingu

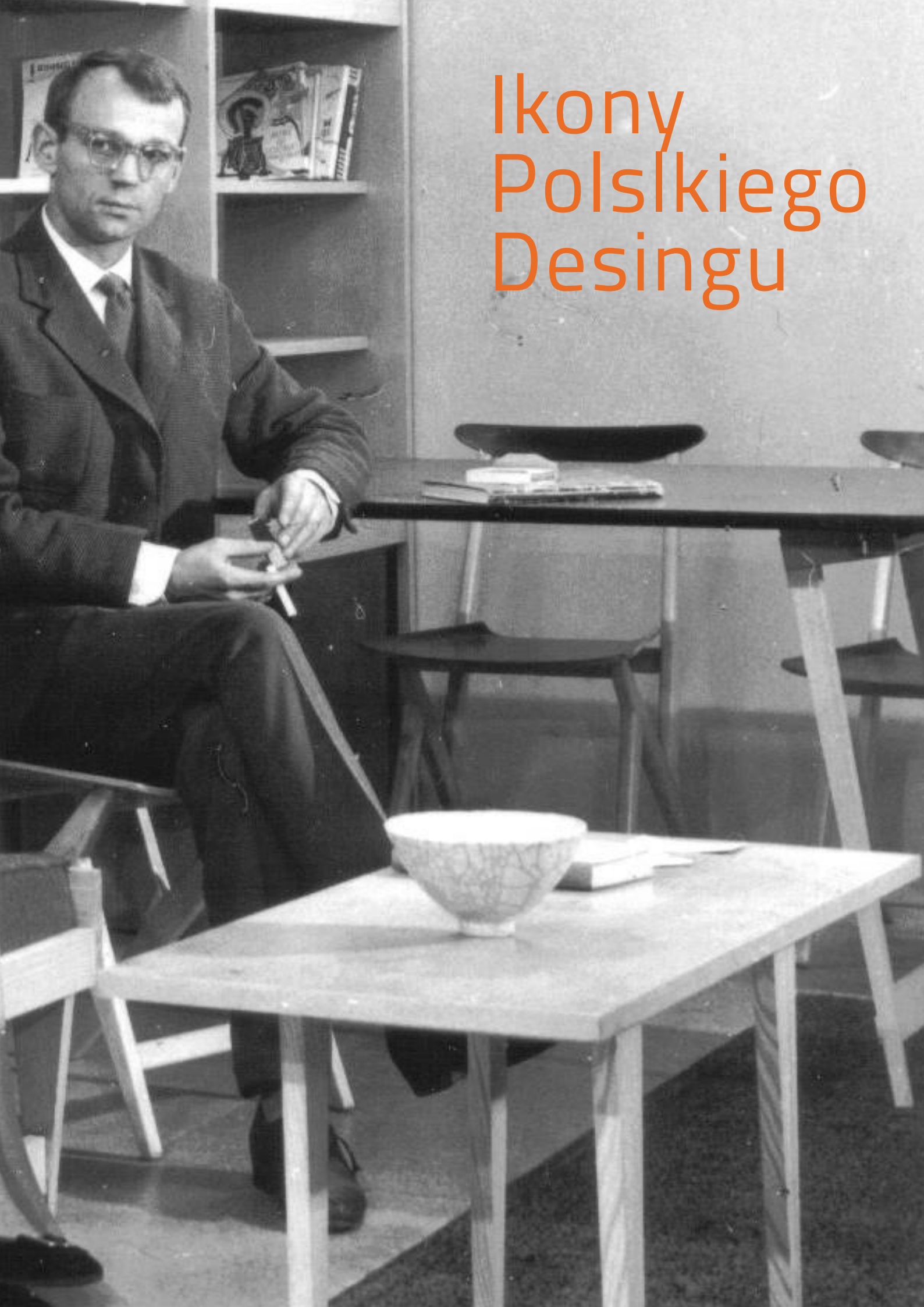



# REGAŁ O ZMIENNYCH WYSOKOŚCIACH

**Projektant:** Prof. Rajmund Teofil Hałas

## regał

Regał zaprojektowany w 1959 r. przez prof. Rajmunda Teofila Hałasa, jednego z najwybitniejszych polskich projektantów, założyciela Katedry Wzornictwa Przemysłowego w PWSSP w Poznaniu. Po ponad 60 latach zrekonstruowany i po raz pierwszy wdrożony do produkcji przez nowymodel.org w 2013 r.

Zarejestrowany wzór wspólnotowy objęty ochroną we wszystkich krajach Unii Europejskich.

**Materiał:** drewno dębowe olejowane

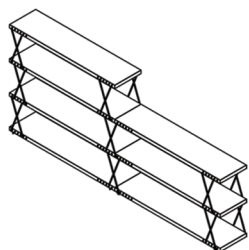

7 PÓŁEK

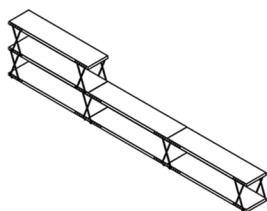

7 PÓŁEK

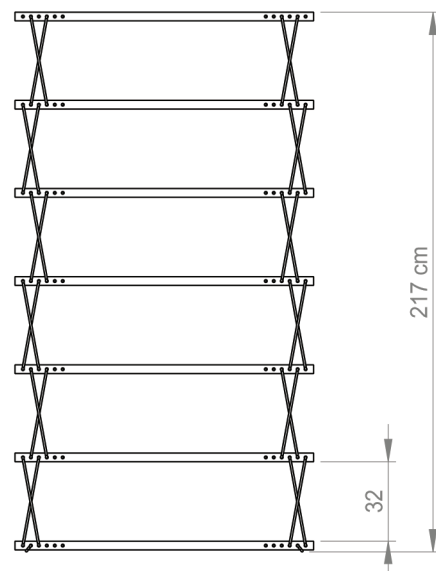
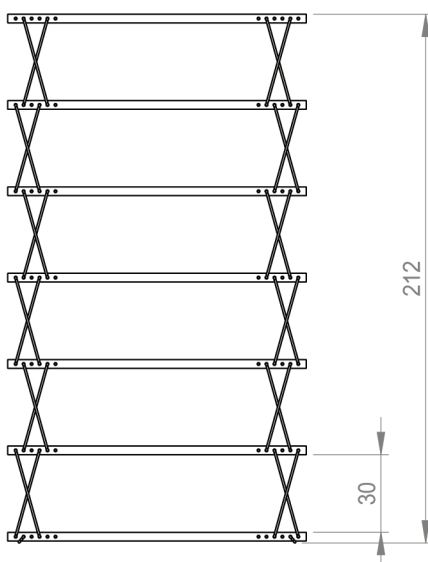
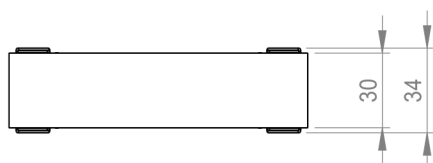
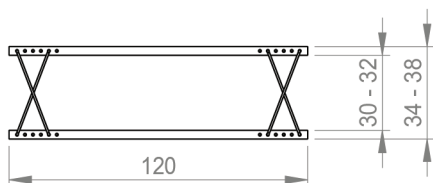





# IMUGO

**Projektant:** Rajmund Teofil Hałas

## taboret i hoker

Sukces taboretu prof. Rajmunda Teofila Hałasa zainspirował nas do pracy nad całą rodziną siedzisk nawiązujących do oryginalnego projektu z roku 1960. W ten sposób powstały dwa modele hokerów różniące się wysokością oraz nowa wersja taboretu IMUGO – trochę większa i mocniejsza niż pierwotny projekt. Dopasowane do współczesnych normi wymagań. Rodzina IMUGO gwarantuje ciekawą aranżację nowoczesnego mieszkania lub przestrzeni usługowych. Hokery idealnie sprawdzają się w barze, kuchni, jadalni, salonie, natomiast niższe taborety będą stanowić wyjątkowy, dekoracyjny dodatek każdej przestrzeni.

**Materiał:** naturalny dąb, sklejka, naturalny fornir z orzecha amerykańskiego, farba.

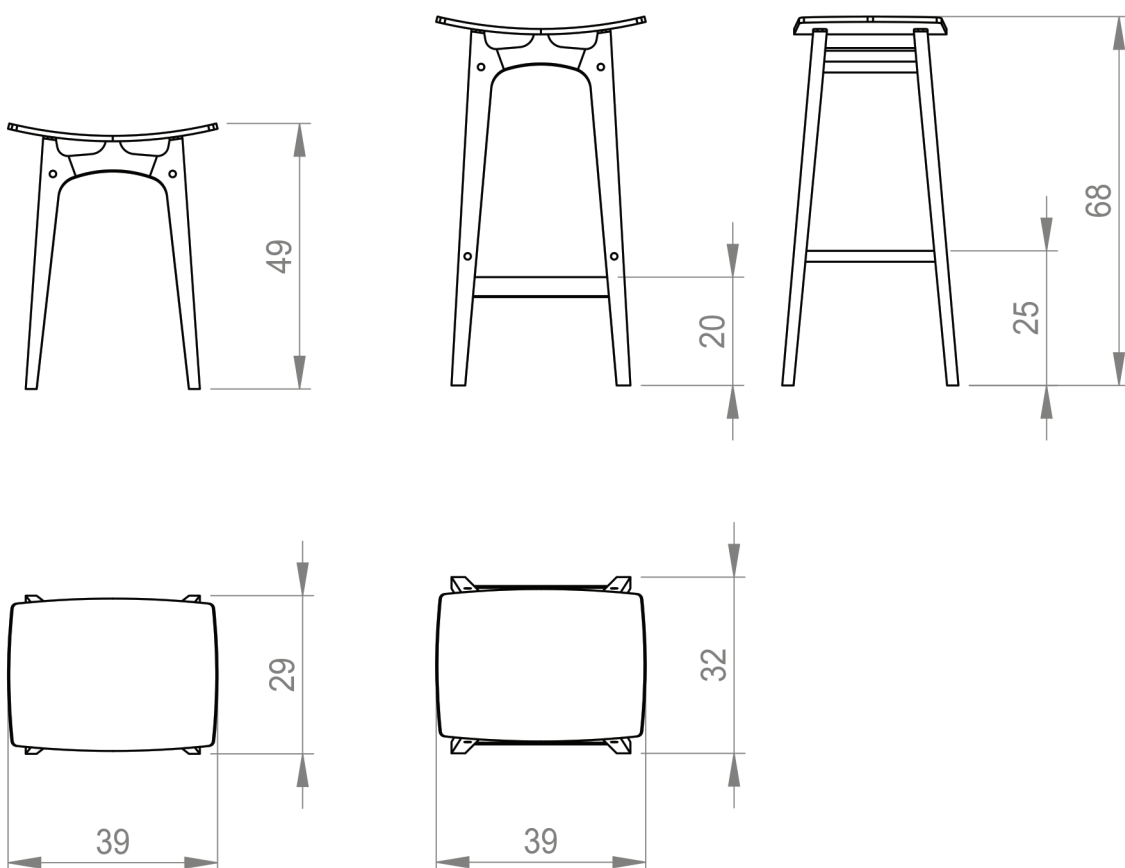
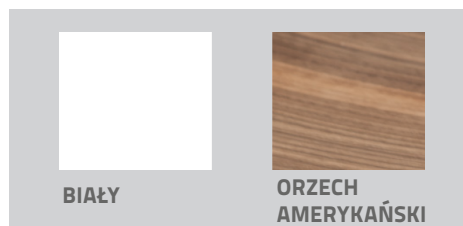

**must  
have**

SELECTED BY LODZ DESIGN FESTIVAL 2016



# KRZESŁO KOWALSKICH

**Projektant:** Bogusława i Czesław Kowalscy

## krzesło

Produkt z serii „Ikony Polskiego Designu”.

Klasyczne krzesło projektu sławnego małżeństwa poznańskich designerów i architektów wnętrz, Bogusławy i Czesława Kowalskich. Stanowiło pierwotnie część ich legendarnego w okresie PRL zestawu meblościanek, jednak nigdy nie trafiło do produkcji. Dopiero dzięki nowymodel.org zyskało swój materialny kształt i od 2014 roku jest dostępne na rynku. Lekkie, smukłe i stylowe. Każdy egzemplarz krzesła wykonywany jest ręcznie z bukowego drewna oraz giętej sklejki oklejonej naturalnym kasztanowym fornirem, dzięki czemu różni się odcieniem i usłojeniami. Krzesło Kowalskich jest idealnym przykładem tego, jak wizja nowoczesności sprzed ponad 60 lat dzięki swojej prostocie, ergonomiczności i innowacyjności nadal pozostaje aktualna, a wzornictwo może być istotnym elementem naszej wspólnej tożsamości.



**Materiał:** gięta sklejka bukowa wykończona naturalnym fornirem z kasztanowca

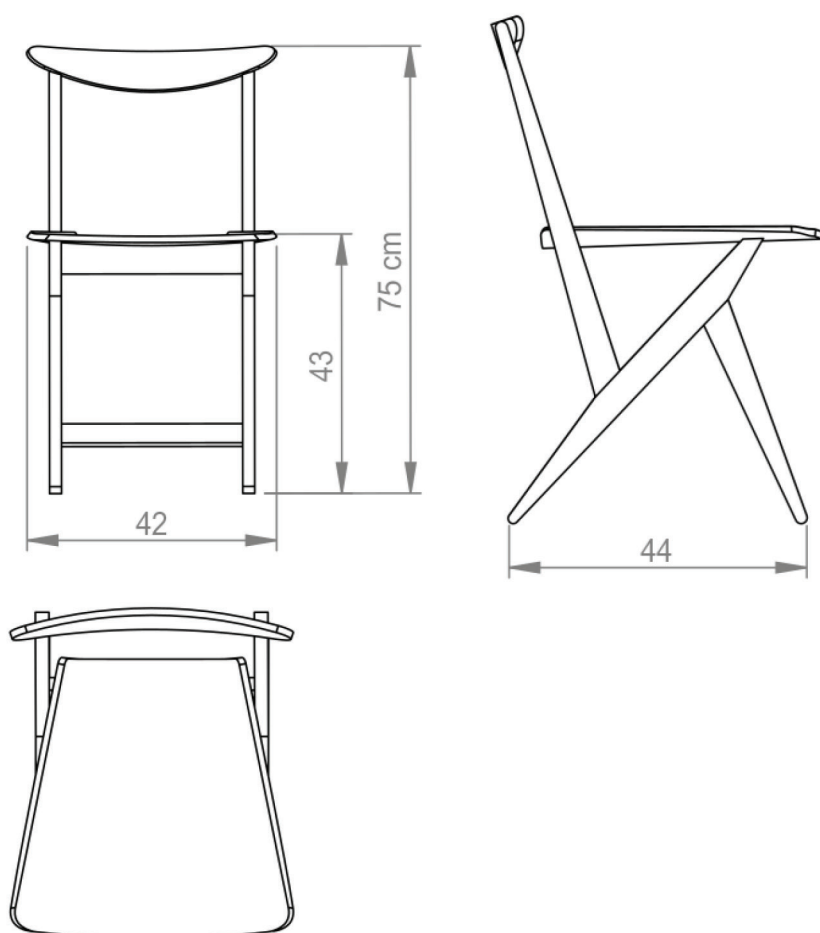



# KAWA I PAPIEROSY

**Projektant:** Rajmund Teofil Hałas

## stolik

“Produkt z serii „Ikony polskiego designu”.

– Nie pamiętam, kiedy dokładnie powstał ten projekt. Prototyp mamy od wczesnych lat 60. Mąż mówił o tym stoliczku KAWA I PAPIEROSY... – wspominała Pani Stanisława Hałasowa, pokazując nam to чудо. Nazwa wymyślona długo przed premierą legendarnego filmu Jima Jarmuscha (1986) też nas oczywiście zachwycała. Niewielki, lekki, elegancki i smukły stolik kawowy to kolejny projekt prof. Rajmunda Teofila Hałasa, który [nowymodel.org](http://nowymodel.org) przywraca do życia. Znakomicie sprawdza się zarówno w przestrzeniach prywatnych, jak i w aranżacji kawiarni oraz innych przestrzeni usługowych.

**Materiały:** drewno bukowe

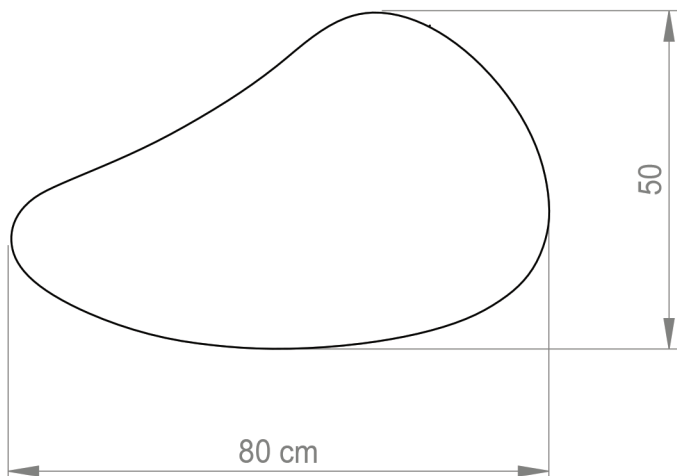
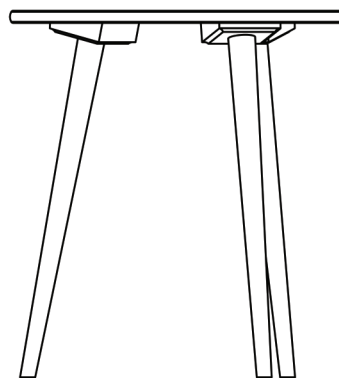
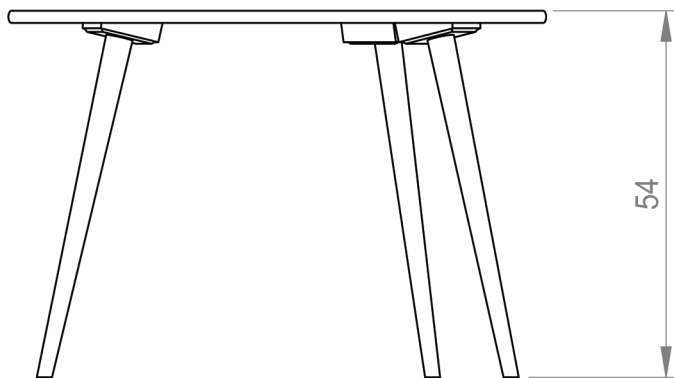



# Desing Współczesny

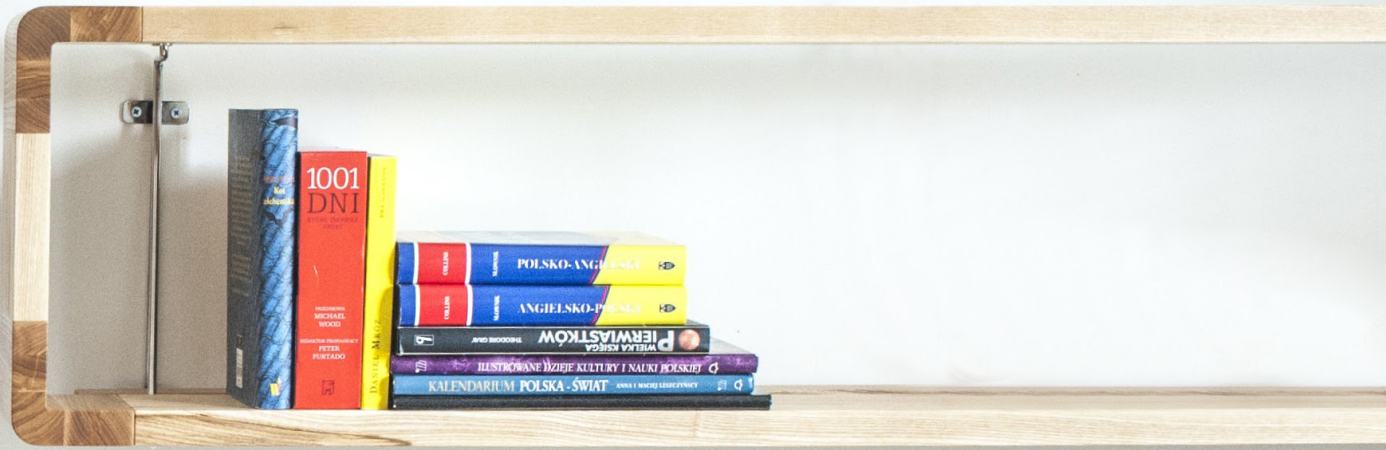





# RIPPLE

**Projektant:** Cyryl Zakrzewski

## komoda

Komoda RIPPLE to kolejne dzieło spod ręki Cyryla Zakrzewskiego. Łączy w sobie praktyczny design z organicznymi, rzeźbiarskimi kształtami, inspirowanymi zmarszczoną powierzchnią wody. Front komody zdaje się być żywą, poruszoną przez spadającą kroplę taflą, zamkniętą w nieruchomym kadrze. W efekcie forma mebla odkrywa nowe możliwości materiału, z którego powstała. Stożkowe nóżki pogłębiają wrażenie dynamiki drzemiącej między słojami drewna, a ich niecodzienne rozstawienie nadaje całości niewypowiedzianej lekkości.

**Materiał:** sklejka liściasta

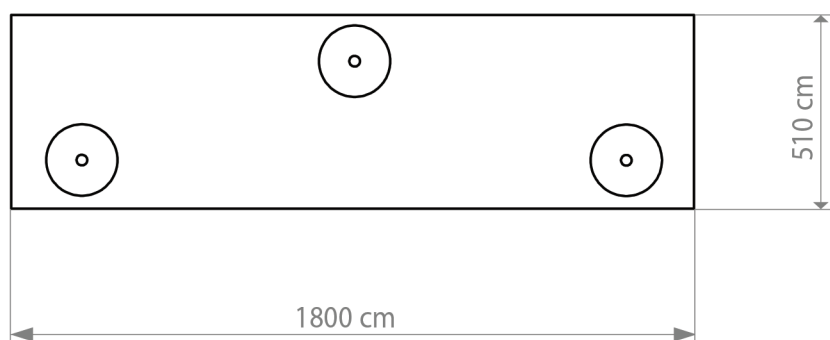
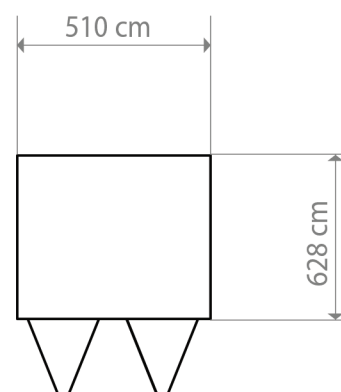
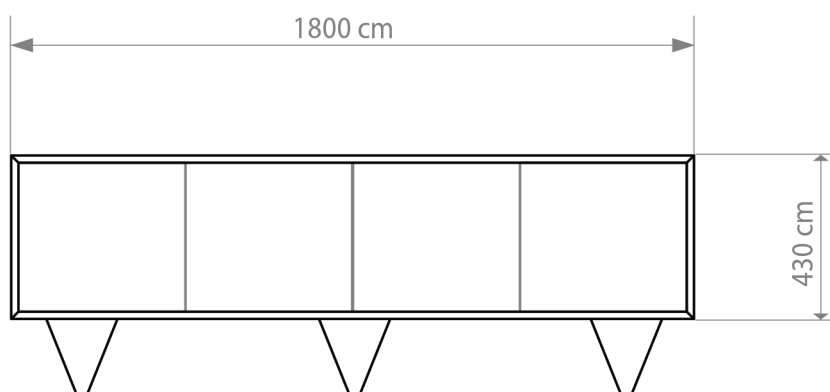



# LINIUM

**Projektant:** Cyryl Zakrzewski

## Lampa

Lampa ledowa zaprojektowane przez poznańskiego artystę młodego pokolenia, rzeźbiarza i designera Cyryla Zakrzewskiego. Ich geometryczna, prosta, wręcz minimalistyczna forma oraz szlachetność użytych materiałów sprawiają, że znakomicie sprawdzają się w aranżacji nowoczesnych mieszkań i biur.

**Materiał:** sklejka z topoli panguaneta\*, fornir dębowy, dąb, stal

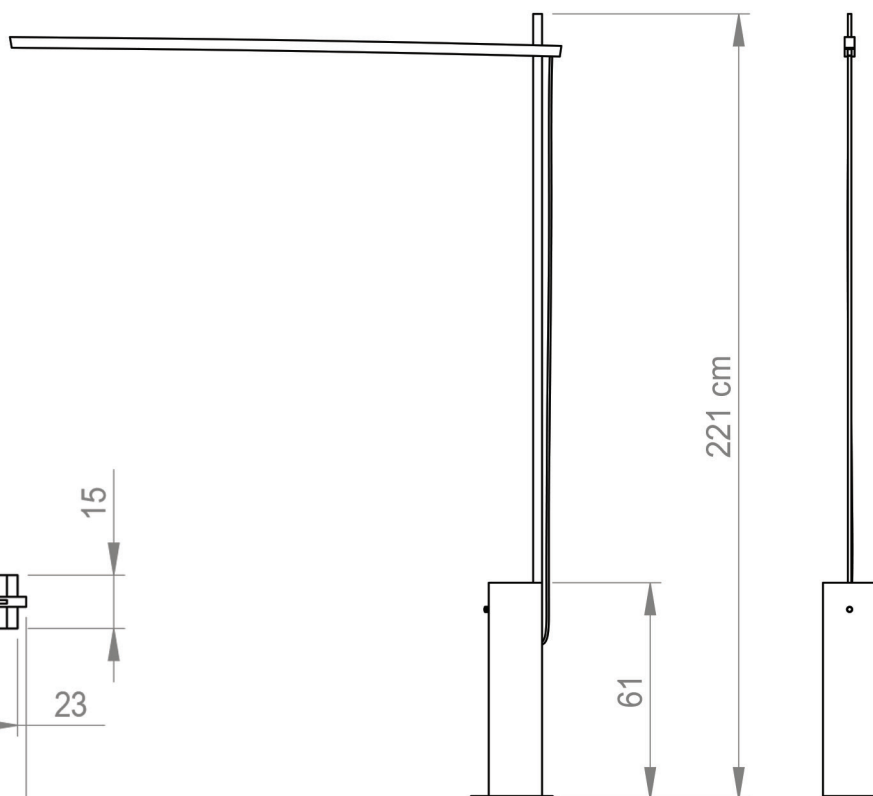
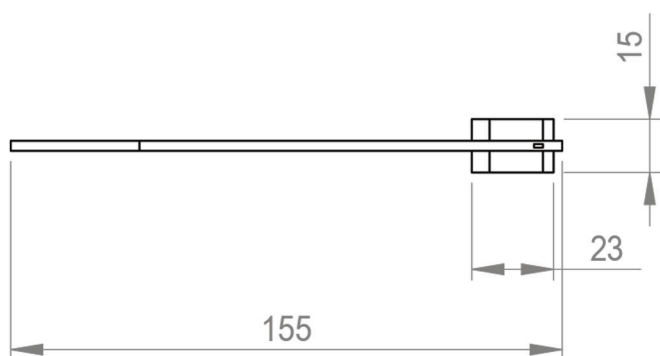



# LOCO PREMIUM

**Projektant:** Karol Starczewski

## regał przyścienny

Regał przyścienny, kompatybilny z innymi elementami systemu, w wariancie premium – z przesuwanymi drzwiczkami, ze stali nierdzewnej, które umożliwiają dowolne eksponowanie lub chowanie przedmiotów w zależności od potrzeby. LOCOSYSTEM premium to szlachetniejsze materiały: grubsze niż w wariancie podstawowym półki z masywnymi dębowymi obłogami świetnie grają z czarną, melaminowaną płytą zastosowaną do pionowych elementów regału. LOCOSYSTEM premium to znakomite rozwiązanie dla gabinetu czy biblioteki nawet najbardziej wymagających użytkowników. Specjalnie zaprojektowany pulpit daje wygodną przestrzeń do pracy o wymiarach 60 x 90 cm. Gdy nie jest używany, pulpit można zawiesić na regale, żeby pełnił rolę przesuwanych drzwiczek.

**Materiał:** sklejka liściasta

**Wykończenie:** lakier lub olej



**Wykończenie, okleiny, nogi i wymiary można dostosować do własnych potrzeb.**

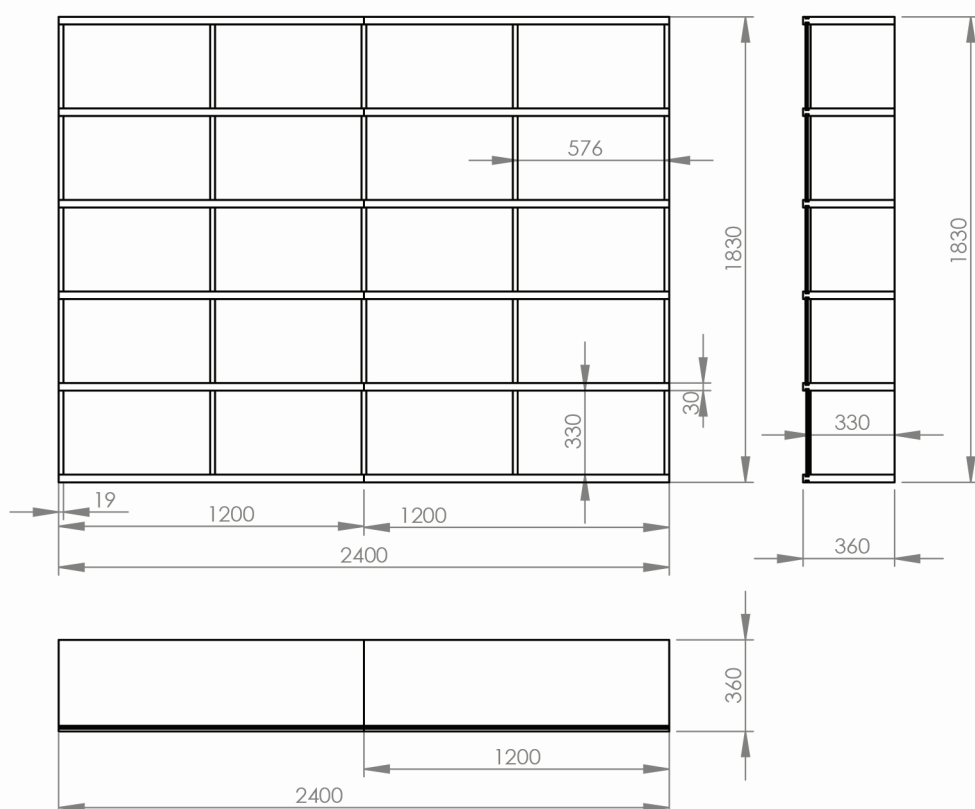



# HAPPY

Projektant: Karol Starczewski

## Łóżko

Idea lewitujących mebli zainspirowała projektanta do stworzenia systemu HAPPY. Pierwsze egzemplarze latającego łóżka HAPPY wyposażone w system HLP (Human Like Personality) sprawiały pewne niespodzianki. Samowolnie unosiły się w pokoju na różnych wysokościach, co mogło prowadzić zaspanego użytkownika do upadków z większej wysokości. Obecnie proponujemy całkowicie bezpieczną wersję LLH, którą osiągnęliśmy przez zastosowanie solidnej podstawy łóżka. Latające łóżko HAPPY zostało zaprojektowane z myślą o tych, którzy lubią w nim spędzić trochę więcej czasu niż tylko kilka godzin snu. Rama łóżka może być dodatkowo wyposażona w ruchome zagłówki czy stoliki. Każdy element można dowolnie mocować, zarówno wzdłuż jak i w poprzek łóżka, w zależności od jego ustawienia we wnętrzu oraz potrzeb użytkownika.

**Materiał: drewno jesionowe olejowane, stal nierdzewna**

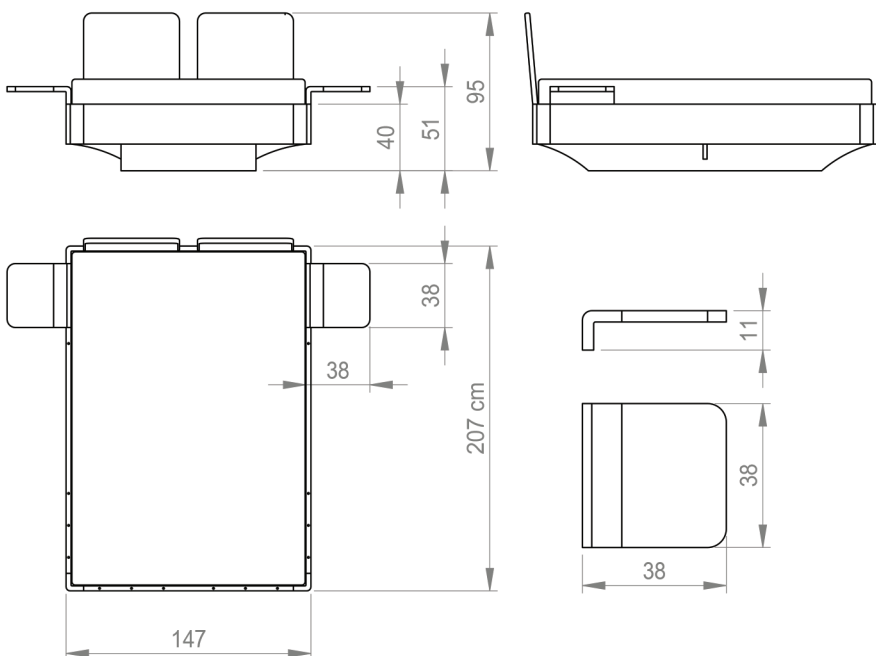





# HAPPY

**Projektant:** Karol Starczewski

## lewitująca półka

Pierwsze egzemplarze lewitującej półki HAPPY (LPH) projektu Karola Starczewskiego wyposażone w system Human Like Personality (HLP) sprawiały pewne niespodzianki. Często samowolnie zmieniały miejsce, a niektóre wysypywały nawet użytkownikom książki na głowę, gdy uznały, że Ci za mało czytają. Obecnie proponujemy całkowicie bezpieczną wersję LPH. Udało się nam ją okiełznać i lewituje teraz w stałej odległości od ściany. Półki wykonane są z najwyższej jakości olejowanego drewna jesionowego. Mocowania poskramiające skłonności lotne półki wykonano ze stali nierdzewnej.

**Materiał:** drewno jesionowe olejowane, stal nierdzewna

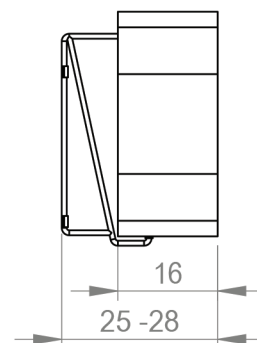
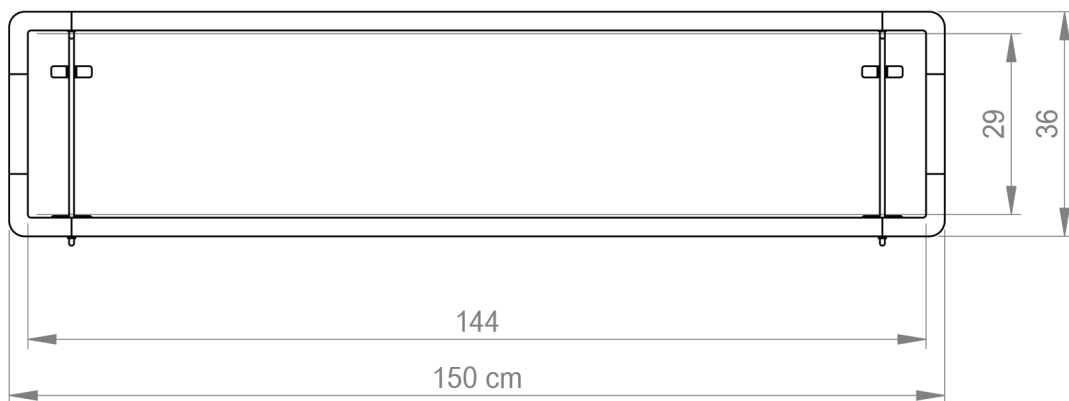



# WIELOFUNKCYJNY STÓŁ LOCOSYSTEM

**Projektantka:** Agnieszka Ziółkowska

## stół

Multifunkcyjny stół o zmiennej wysokości i powierzchni blatu może być zarówno niskim stolikiem kawowym do zestawu wypoczynkowego, wysokim stołem jadalnym dla 4 do 6 osób, jak i wygodnym blatem do pracy. Jest prosty, lekki i stabilny. Wykonany z drewna dębowego i sklejki liściastej wykończony dębowym fornirem. Nada charakter każdemu wnętrzu. Dzięki swojej wielofunkcyjności i zmiennym rozmiarom umożliwia aranżację nawet najbardziej nietypowych przestrzeni.

**Materiał:** drewno dębowe, sklejka egzotyczna

+ fornir dębowy

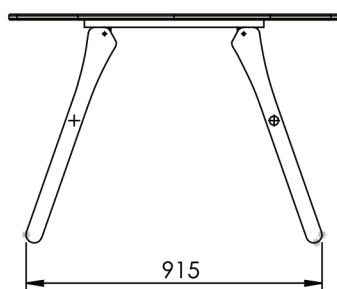
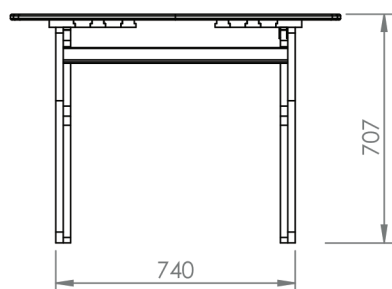

Stół wysoki - rozłożony

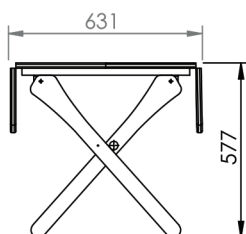
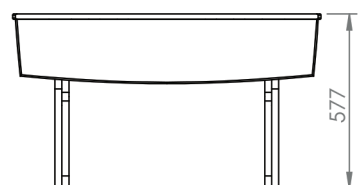
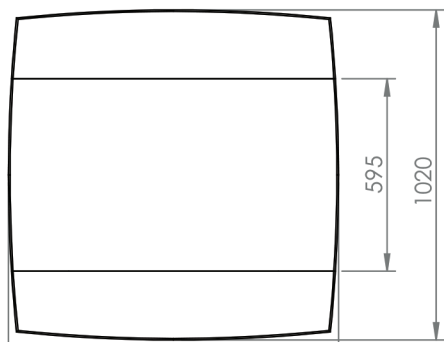

Stół niski - złożony



# POSITIVO

Projektant Karol Starczewski

## stół

Stół ze sklejki o laminowanych blatach stworzony przez grupę poznańskich projektantów związanych z [nowy-model.org](http://nowy-model.org) – Katarzynę Laskowską, Karola Starczewskiego i Szymona Filodę. Idealny do wspólnej pracy, nauki i kreacji czy też po prostu wspólnego spędzania razem czasu. Przy solidnym stole, mimo jego niewielkich rozmiarów, może wspólnie tworzyć zespół projektowy albo zjeść obiad kilkusobowa rodzina. Niestandardowy i nieregularny kształt blatu sprawia, że nikt nie będzie siedział na rogu.

**Materiały: laminat, sklejka liściast**

**Dostępny również w wersji z blatem w kształcie prostokąta.**

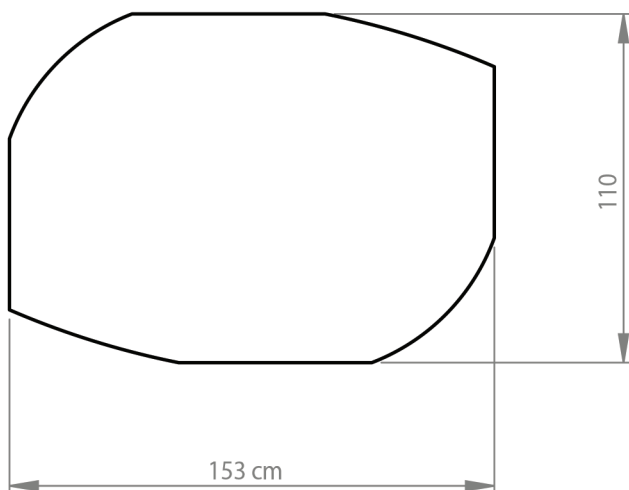
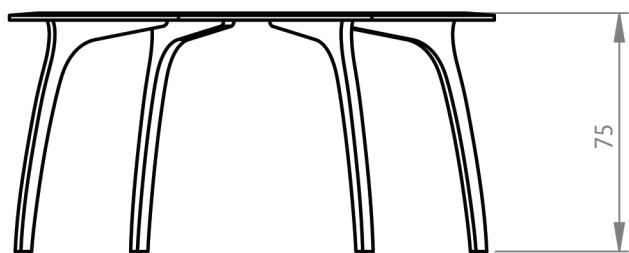



# TREE

**Projektant:** Mihau Dumin

## wieszak

Wieszak na ubrania to zwykle niepozorna rzecz, na którą rzadko kto zwraca uwagę. Jednak w przypadku projektu młodego poznańskiego artysty, malarza i projektanta Michała Dumina trudno przejść obojętnie. Jest to prosty, a jednocześnie intrygujący i wysoce rzeźbiarski obiekt. Organiczna, falująca linia, nawiązująca kształtem do drzewa w naturalny sposób łączy funkcjonalność i estetykę. Jeśli nie wykorzystujemy jego przeznaczenia jako wieszaka, pełni on rolę dekoracyjną. Można go wyeksponować jak teatralną dekorację lub schować pod ubraniami. Jego uporządkowana asymetria ożywi pomieszczenie urządzone tradycyjnie, nie zakłócając jego harmonii, jednocześnie dając szerokie pole do popisu osobom lubiącym eksperymentować.

**Materiały:** sklejka biała lub sklejka naturalna

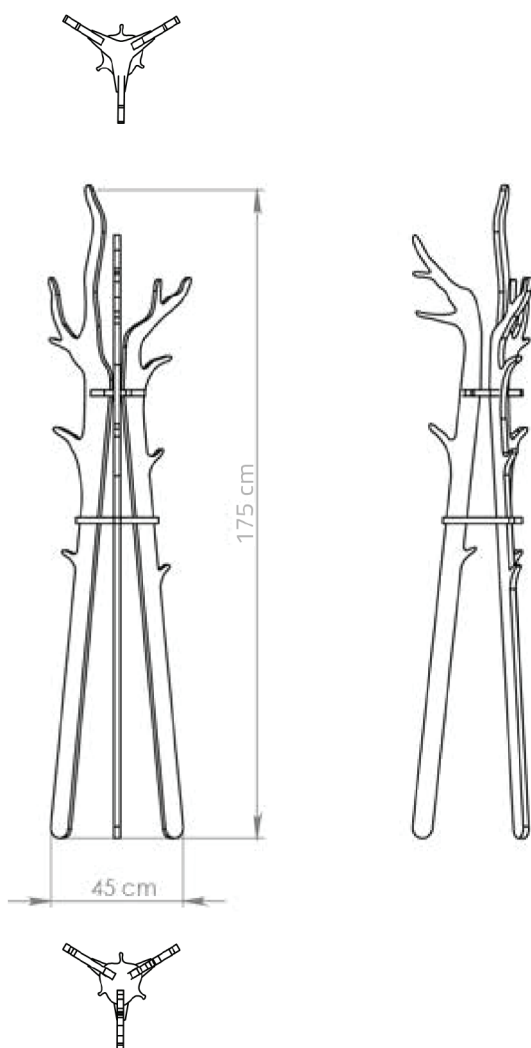



Kolekcja CONTINUUM to wizja przyszłości w dziedzinie projektowania mebli. Projekt powstał w celu uświadomienia ludziom, że o plastiku należy pomyśleć zupełnie inaczej niż o tanim odpadzie do masowej produkcji jednorazowych opakowań. Plastik jest tworzywem, którego trwałość to ok. 300 lat, więc znacznie lepszym rozwiązaniem wydaje się być wykorzystanie go do wyprodukowania czegoś, gdzie długowieczność jest cechą pożądaną np. do produkcji luksusowych mebli. Nazwa CONTINUUM odnosi się do problemu gospodarowania odpadami. 95% plastików wciąż zanieczyszcza nasze morza i lądy. Stworzyliśmy zupełnie nowy zasób, który czeka na wykorzystanie. Należy jednak pamiętać, że powinien być wykorzystany racjonalnie i najszybciej jak to możliwe.

Mając na uwadze wszystkie te aspekty powstały meble, które są efektem współpracy Cyryla Zakrzewskiego (projektant), Boom Plastik (producent materiałów) i Nowego Modelu (park maszynowy). Meble podkreślają 'naturalne" piękno plastiku z recykling. Cały proces wytwarzania ekskluzywnych produktów z plastikowych śmieci jest wciąż bardzo trudny i kosztowny. Jeśli jednak chcemy, by otaczało nas mniej plastikowych śmieci, musimy przestać te śmieci produkować.





# Continuum Collection

CYRYL ZAKRZEWSKI | BOOMPLASTIC | NOWY MODEL



# STOLIK NEXUS

**Designer:** Cyryl Zakrzewski

## stolik kawowy

Stolik kawowy NEXUS to połączenie zrównoważonego rozwoju, oryginalnego designu i funkcjonalności. Ekskluzywny blat wykonany jest w 100% z plastikowych odpadów (PP lub HDPE), dzięki temu jest odporny na wilgoć i w pełni nadaje się do recyklingu. Każdy egzemplarz jest wyjątkowy i został specjalnie zaprojektowany oraz starannie wykończony.

Organiczna, rzeźbiona podstawa wraz z blatem, który przypomina naturalny kamień tworzą wyjątkowy i niepowtarzalny obiekt, który jest czymś zawartym pomiędzy sztuką, a designem.

**Materiały:** plastik z recyklingu, sklejka brzozowa

**Wykończenie:** lakier/olej na bazie wody

**Każda sztuka jest ręcznie rzeźbiona i starannie wykończona. Materiały, wykończenie i wymiary można dostosować na życzenie klienta.**

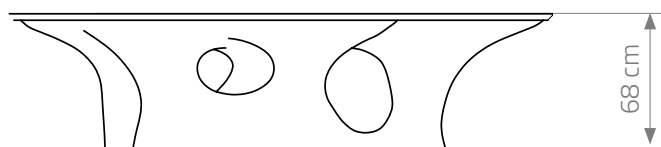
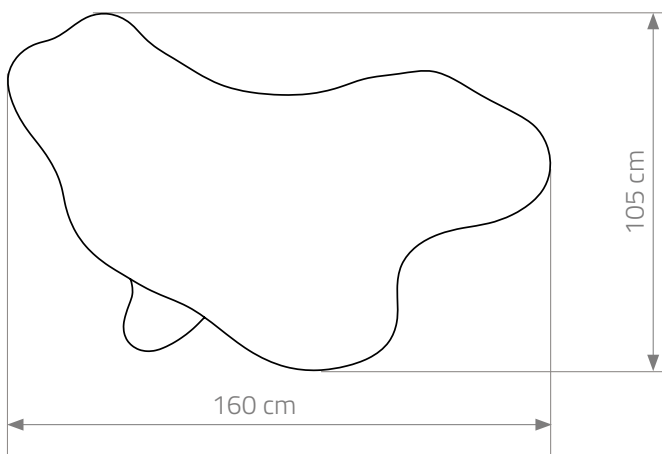



# PLASTIKOWA KOMODA NEXUS

**Designer:** Cyryl Zakrzewski

## komoda

Niezwykła forma podstawy komody NEXUS dodaje meblowi artystycznego sznytu.

**Materiały:** plastik z recyklingu, sklejka brzoza lub panguaneta®

**Wykończenie:** olej

Każda sztuka jest ręcznie rzeźbiona i starannie wykończona. Materiały, wykończenie i wymiary mogą być inne i dostosowane na życzenie.

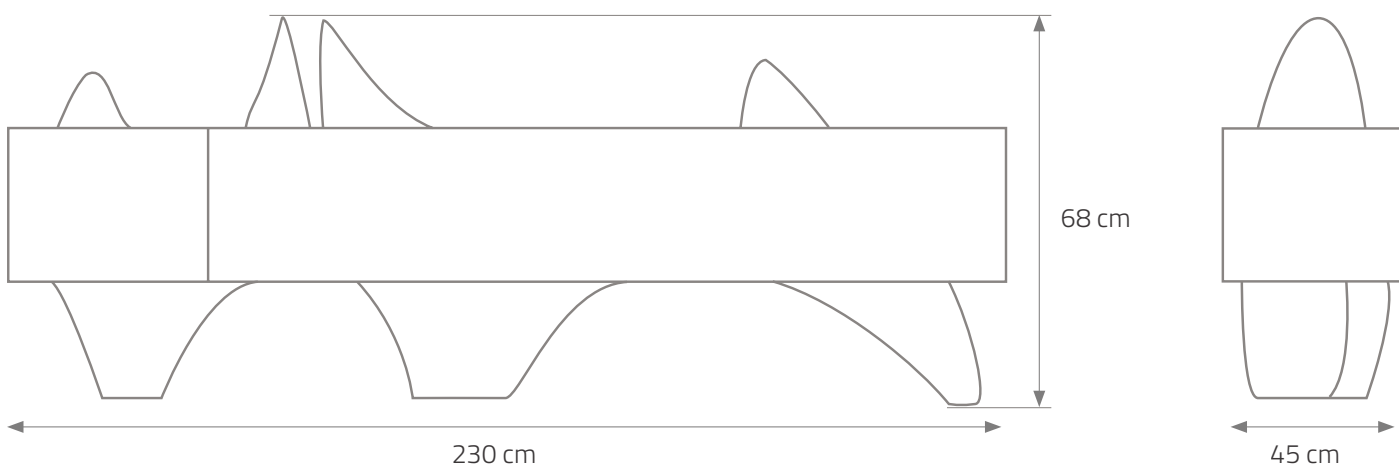



# NOISE SIDEBOARD

**Designer:** Cyryl Zakrzewski

## sideboard

Komoda Noise to połączenie tradycyjnego rzemiosła i prostego kształtu, z nowoczesnymi materiałami, technologią CNC i programowaniem parametrycznym.

Mebel jest luksusowy, funkcjonalny i zaskakujący estetycznie, a stworzony został przy użyciu jedynie plastikowych odpadów. Komoda jest odporna na wilgoć i w pełni podlega recyklingowi. Każdy egzemplarz jest wyjątkowy, został specjalnie zaprojektowany i starannie wykonany. Wzór na powierzchni przypomina naturalny kamień.

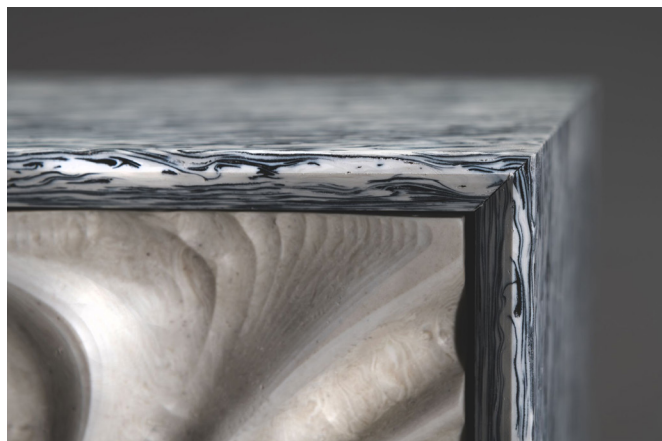

**Materials:** 100% recycled plastic

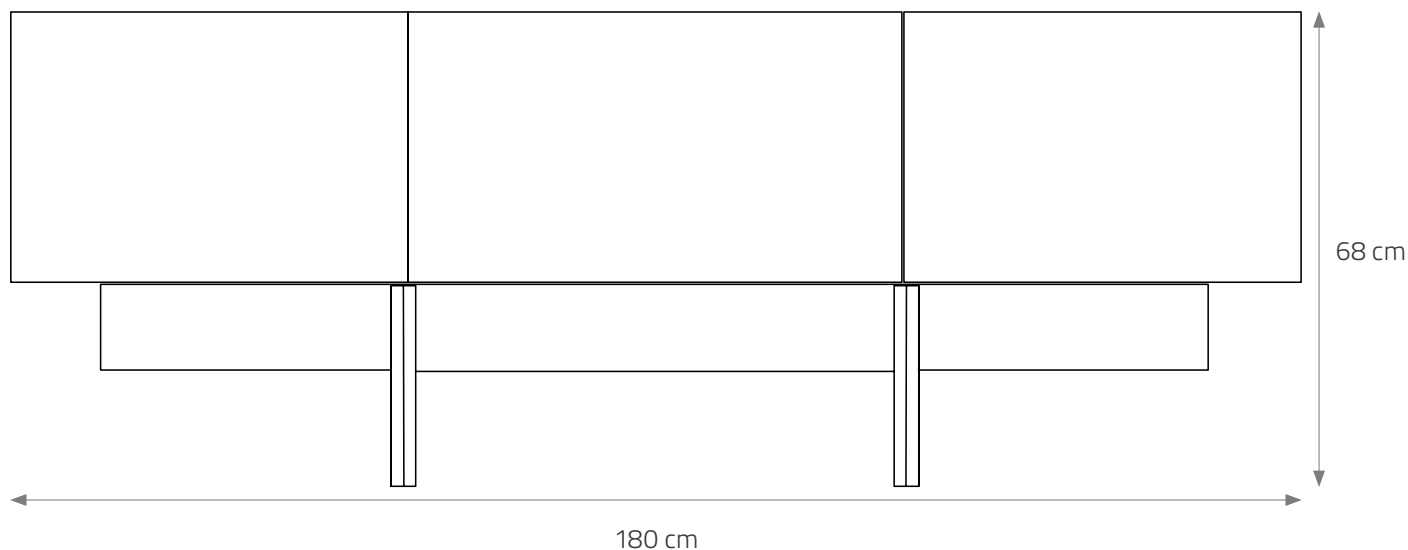





A close-up photograph of a piece of wood, showing its natural grain patterns. The wood is light brown with darker, wavy lines that create an organic, almost abstract pattern. The lighting is soft, highlighting the texture and depth of the grain. The background is dark, making the wood stand out.

Desing  
Organiczny



# NEXUS

Projektant : Cyryl Zakrzewski

## komoda

Niespotykany artystyczny wygląd komody pochodzi z niezwyklej formy jego podstawy. NEXUS pokazuje nam, jak piękny może być funkcjonalny mebel. Jego organiczna forma wyraża ducha współczesności. Jest to idealny element do każdego eleganckiego wnętrza. Dostępne w różnych kolorach i rozmiarach.

**Materiał:** sklejka brzoszowa lub sklejka topolowa panguaneta®

**Wykończenie:** lakier lub olej

**Każdy element jest ręcznie rzeźbiony i starannie wykańczany. Materiały, wykończenie i wymiary mogą być inne i dostosowane na życzenie.**

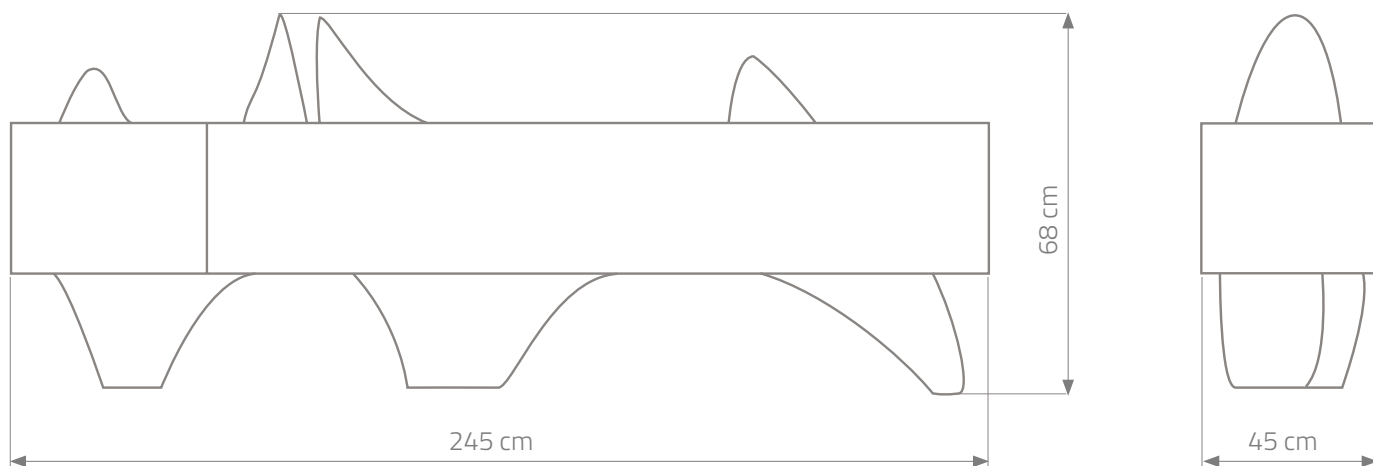



# NEXUS

**Projektant:** Cyryl Zakrzewski

## biurko

Organiczna forma biurka NEXUS zamienia je w prawdziwe dzieło sztuki. Zachwyca giętkimi liniami, starannym doбором materiałów i niesamowitą precyzją wykonania. Oryginalnie wyrzeźbiona podstawa wspierająca prosty blat wraz z minimalistyczną szufladą łączy się w jedną formę by w pełni oczarować nawet najbardziej wymagającego użytkownika.

**Materiał:** sklejka brzoza lub sklejka topolowa panguaneta®

**Wykończenie:** krystalicznie czysta żywica epoksydowa, lakierem lub olej

**Każdy element jest ręcznie rzeźbiony i starannie wykańczany**

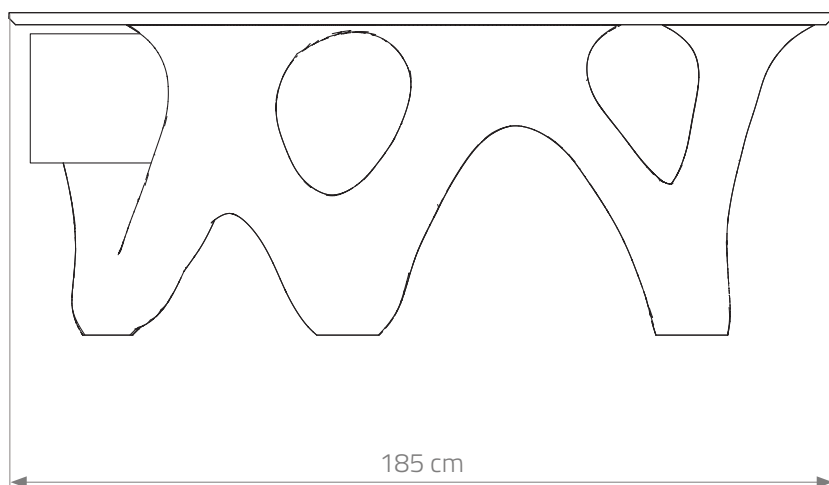
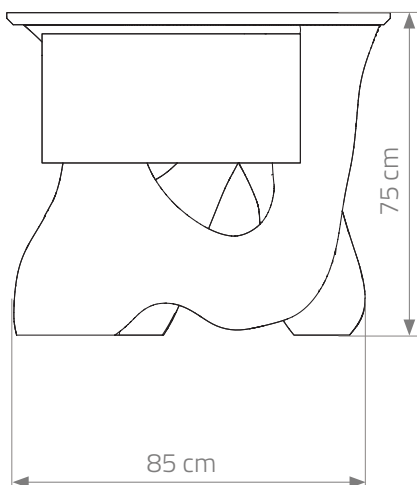



# NEXUS

**Projektant:** Cyryl Zakrzewski

## stół

Stół NEXUS to fuzja nowoczesnego stylu, oryginalnego designu i funkcjonalności. Podczas, gdy podstawa jest szczegółowo wyrzeźbiona, blat przyciąga swoją prostą przestrzenią idealną do pracy. Z każdym spojrzeniem organiczne formy mebla powodują tworzenie się nowych świetlistych iluzji.

**Materiał:** sklejka brzoszowa lub sklejka topolowa panguaneta®

**Wykończenie:** krystalicznie czysta żywica epoksydowa, lakier lub olej

**Każdy element jest ręcznie rzeźbiony i starannie wykańczany. Materiały, wykończenie i wymiary mogą być inne i dostosowane na życzenie.**

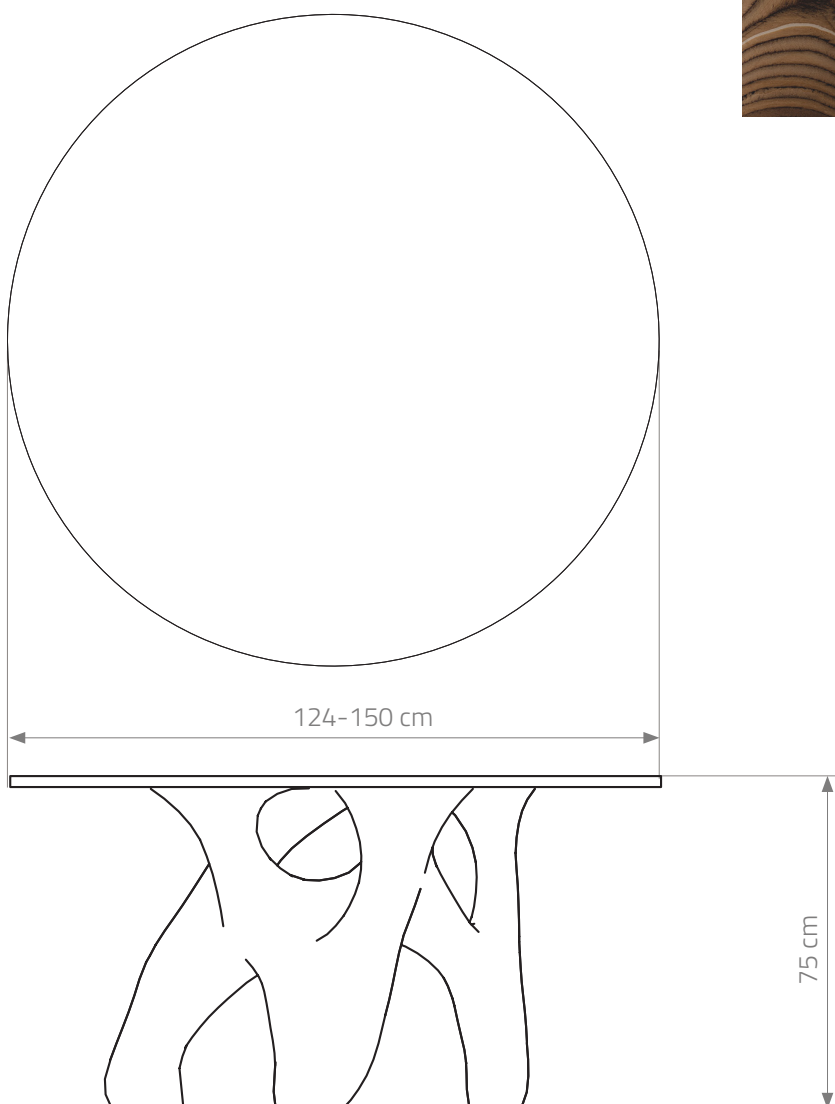
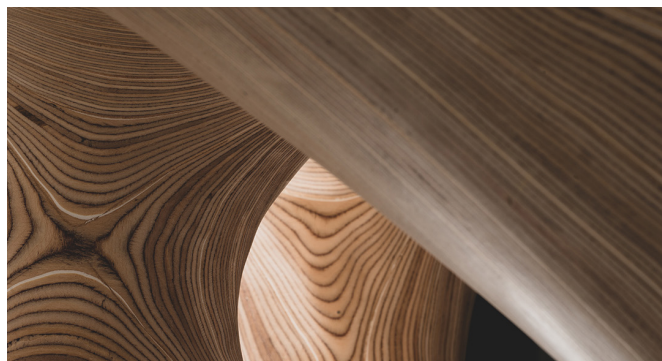





# FLOW

**Projektant:** Cyryl Zakrzewski

## komoda

Komoda FLOW to absolutnie wyjątkowy mebel, przykuwający uwagę swoim oryginalnym designem. Elegancka, geometryczna forma ozdobiona jest przez wzór inspirowany hipnotyzującym ruchem fal. FLOW wprowadzi do każdego wnętrza świeży powiew wyjątkowości.

**Materiał:** sklejka brzoźowa lub sklejka topolowa panguaneta®

**Wykończenie:** krystalicznie czysta żywica epoksydowa, lakier lub olej

**Każdy element jest ręcznie rzeźbiony i starannie wykańczany. Materiały, wykończenie i wymiary mogą być inne i dostosowane na życzenie**

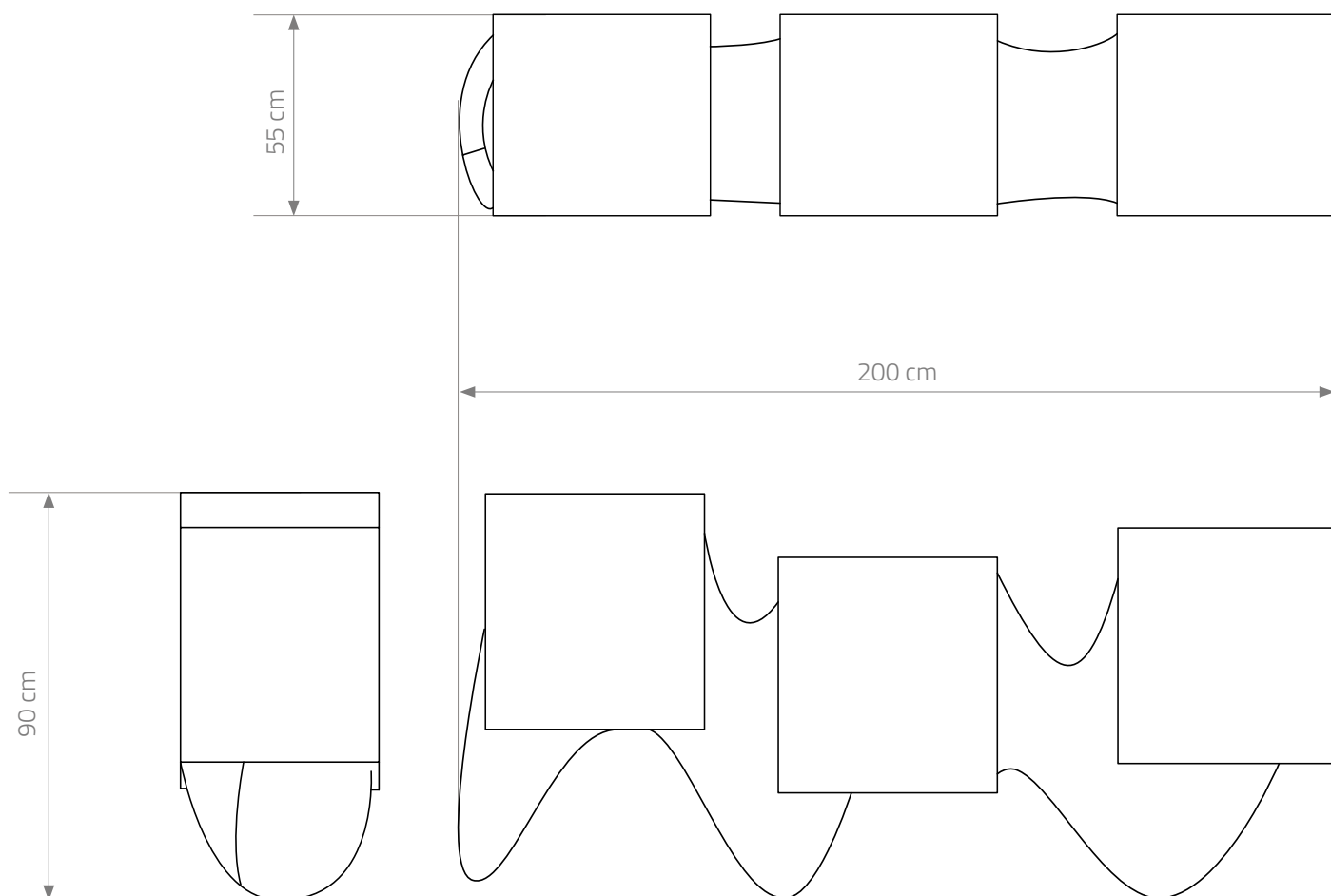
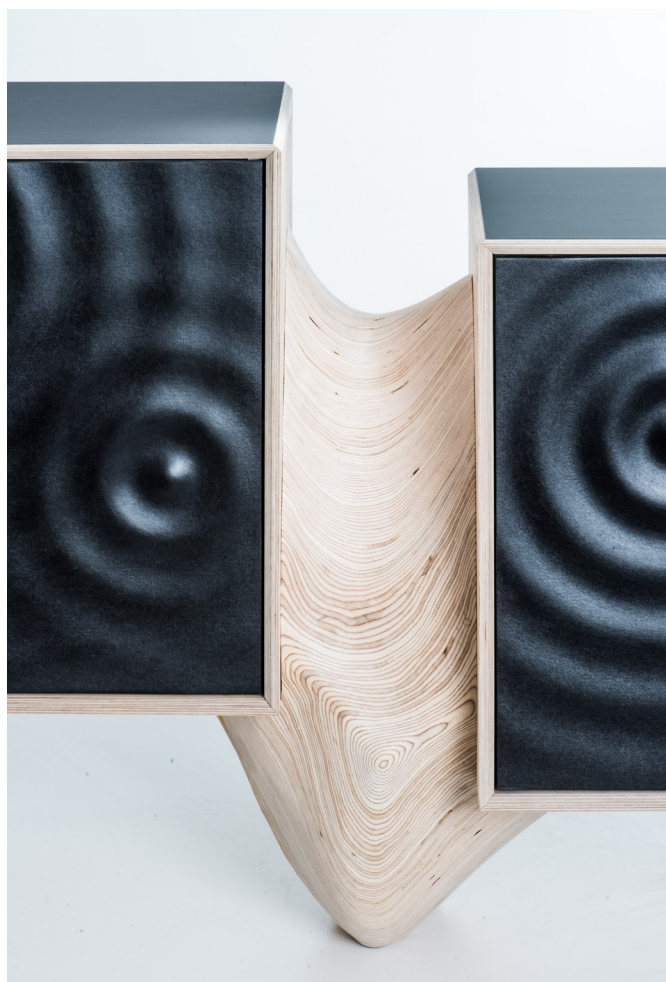

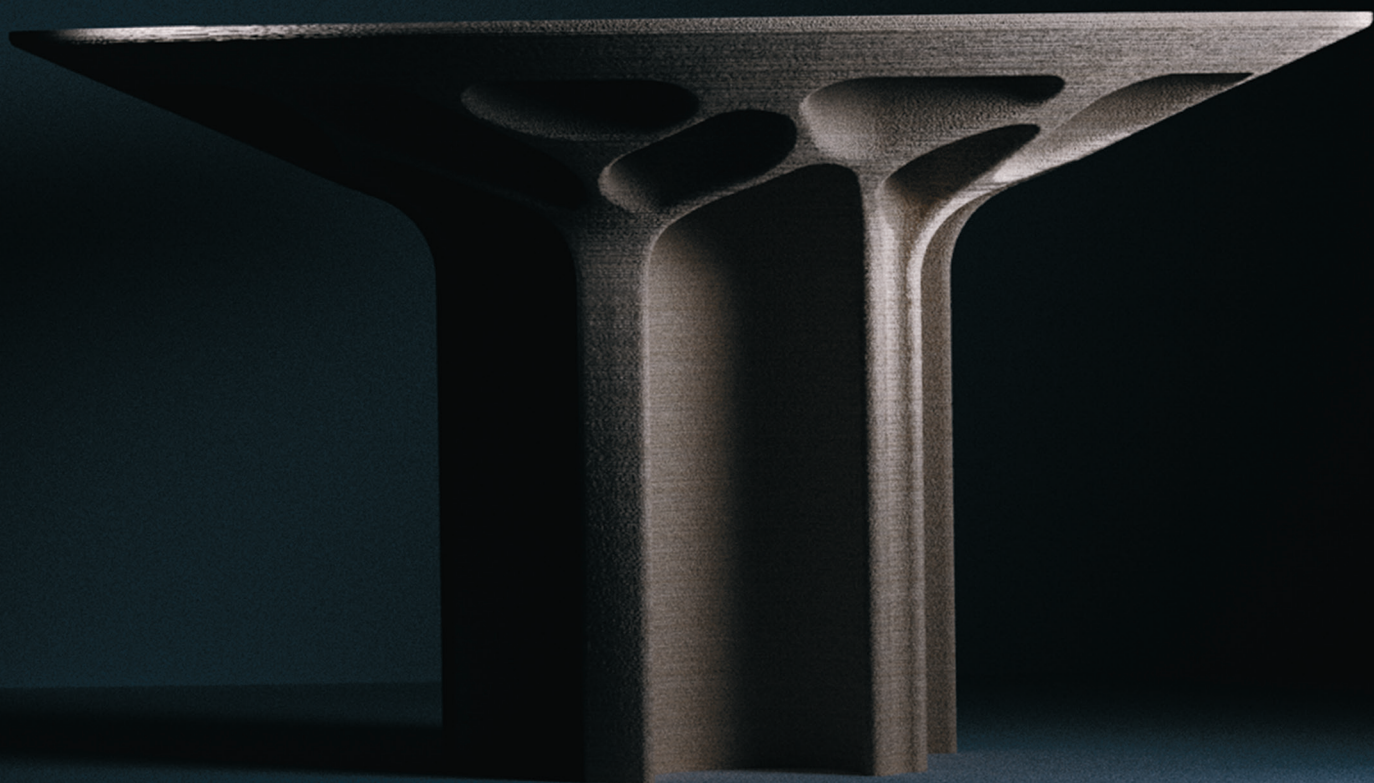

# CALDERA

**Projektant:** Cyryl Zakrzewski

## stół

Projektując stół Caldera artysta chciał stworzyć obiekt łączący w sobie kształty proste z organicznymi, dynamikę i energię zjawiska naturalnego ze stoickim charakterem jego następstw. Kształt inspirowany jest krajobrazami wulkanicznymi, płynącą magmą i procesem powstawania kalder – zagłębień w wulkanach powstających na skutek eksplozji.

**Materiał:** sklejka brzozowa lub sklejka topolowa panguaneta®

**Wykończenie:** krystalicznie czysta żywica epoksydowa, lakier lub olej

**Każdy element jest ręcznie rzeźbiony i starannie wykańczany. Materiały, wykończenie i wymiary mogą być inne i dostosowane na życzenie**

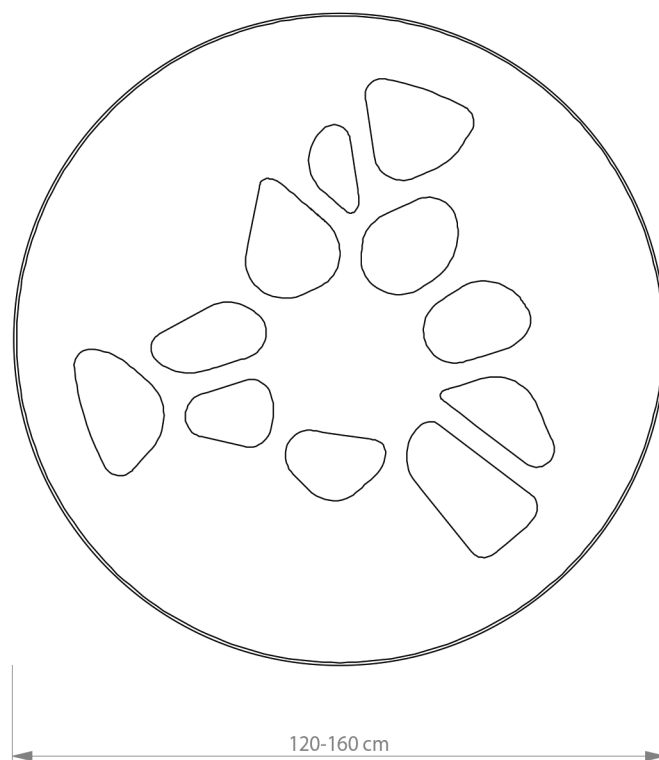
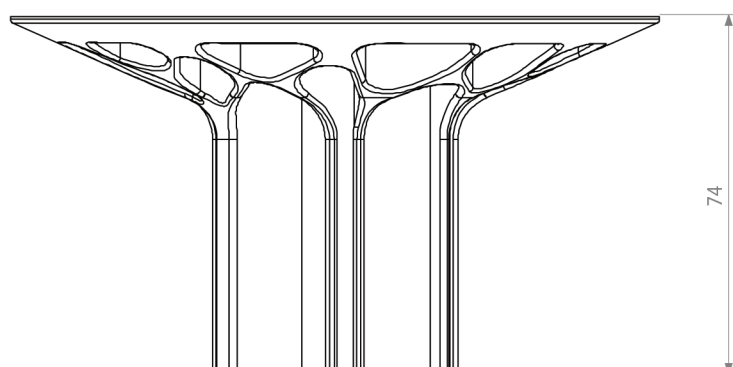



# DUNE

**Projektant:** Cyryl Zakrzewski

## krzesło

DUNE to najnowsze dzieło poznańskiego rzeźbiarza projektanta Cyryla Zakrzewskiego. Oryginalne i wygodne krzesło jest równocześnie niezwykle ciekawym i dekoracyjnym obiektem rzeźbiarskim. Do jego stworzenia artystę zainspirowały piaszkowe wydmy, łagodne łuki oraz wrażenie ruchu spowodowane wiecznie przesypanyjącym się piaskiem. Przeniesione na grunt sztuki użytkowej, zaowocowały nadzwyczaj ciekawym i dekoracyjnym obiektem, który nada wyjątkowego charakteru każdej przestrzeni. Krzesło DUNE wykonane jest ze sklejki brzoźowej, ręcznie rzeźbione i wykończony naturalnym olejem.

**Materiały:** sklejka brzoźowa lub sklejka topolowa panguaneta®

**Wykończenie:** lakier lub olej

**Każdy element jest rzeźbiony ręcznie i starannie wykończony. Materiały, wykończenie i wymiary mogą być inne i dostosowane na życzenie.**

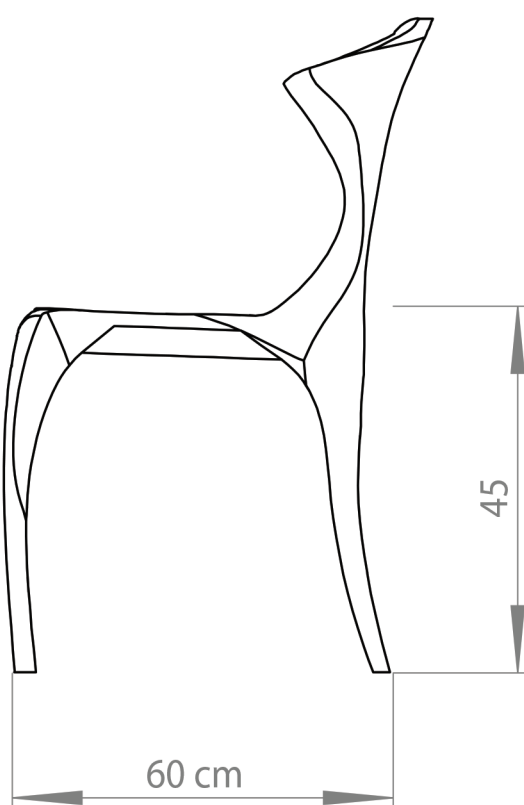
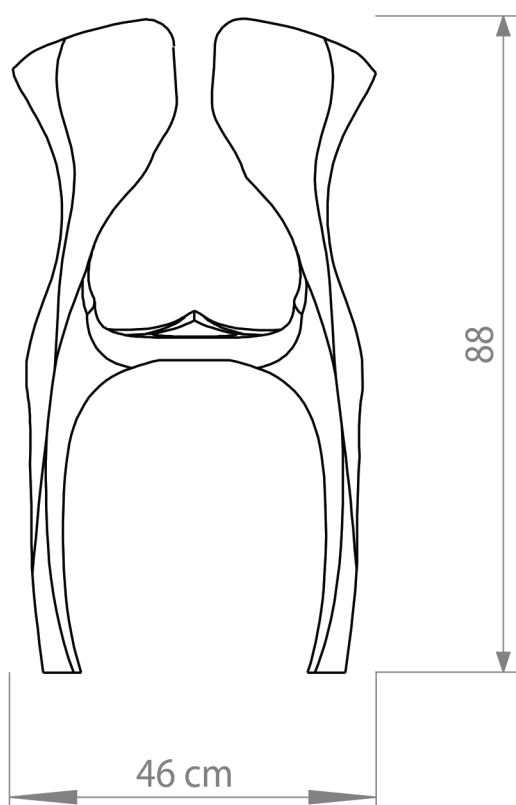



# KAME

**Projektant:** Cyryl Zakrzewski

## krzesło biurowe

Krzesło Kame cechuje połączenie niesamowitej wygody wraz z designerskim, organicznym kształtem. Swój niecodzienny wygląd zawdzięcza inspirującym ruchom lodowca. Nie da się ukryć, że gdziekolwiek pojawia się krzesło KAME, przesyca swoje otoczenie wyjątkową energią i charakterem.

**Materiały:** sklejka brzoźowa lub sklejka topolowa panguaneta®

**Wykończenie:** lakier lub olej

Każdy kawałek jest rzeźbiony ręcznie i starannie skończony. Materiały, wykończenie i wymiary mogą być różne i dostosowane na życzenie

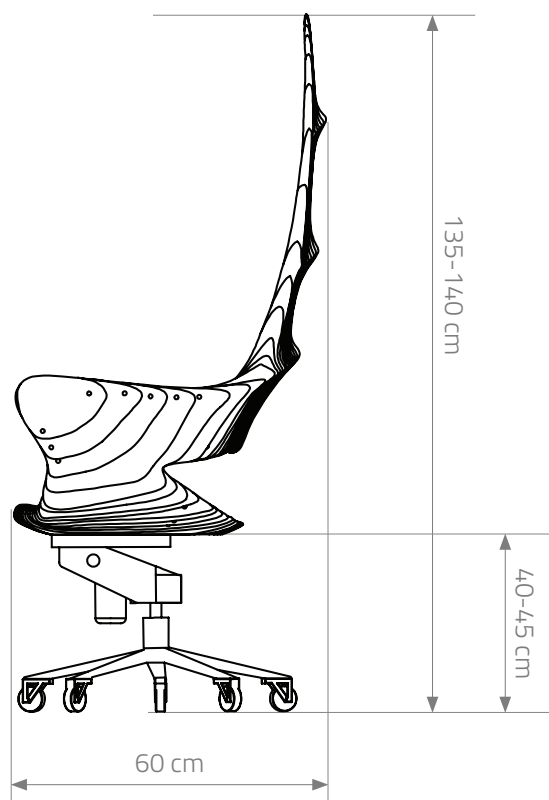
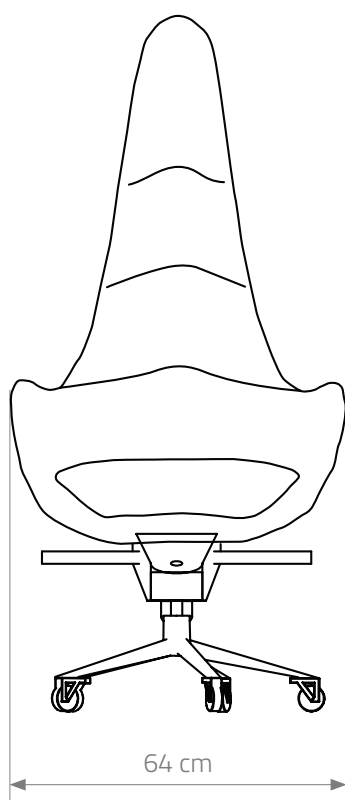





# EROSION

**Projektant:** Cyryl Zakrzewski

## półka

Najnowszy projekt Cyryla Zakrzewskiego. Ta bioniczna półka na książki jest równocześnie pełnoprawnym obiektem rzeźbiarskim. Do jej stworzenia artystę zainspirowały organiczne formy i naturalne procesy erozji występujące w naturze. Przeniesione na grunt sztuki użytkowej, zaowocowały nadzwyczaj ciekawym i dekoracyjnym obiektem, który nada niepowtarzalnego wyrazu każdemu wnętrzu.

**Materiały:** sklejka brzozowa lub sklejka topolowa panguaneta®

**Wykończenie:** lakier lub olej

**Każdy element jest rzeźbiony ręcznie i starannie wykończony.**

**Materiały, wykończenie i wymiary mogą być inne i dostosowane na życzenie.**

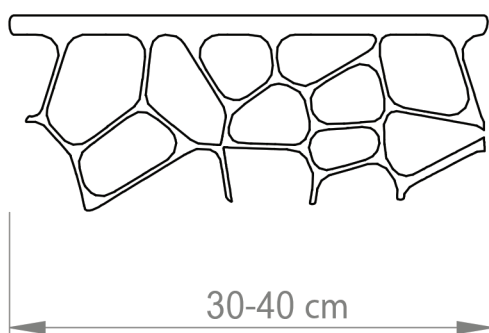
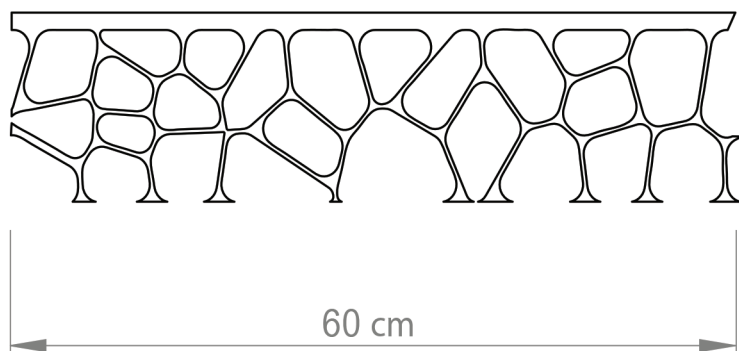
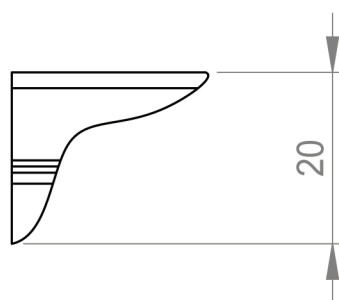
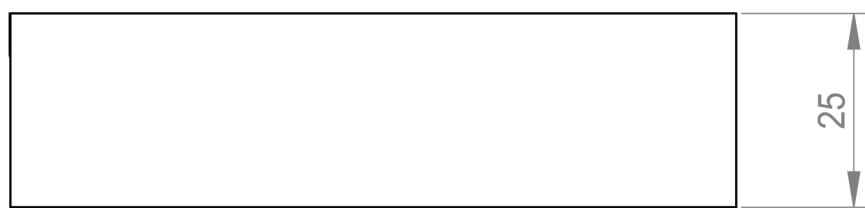
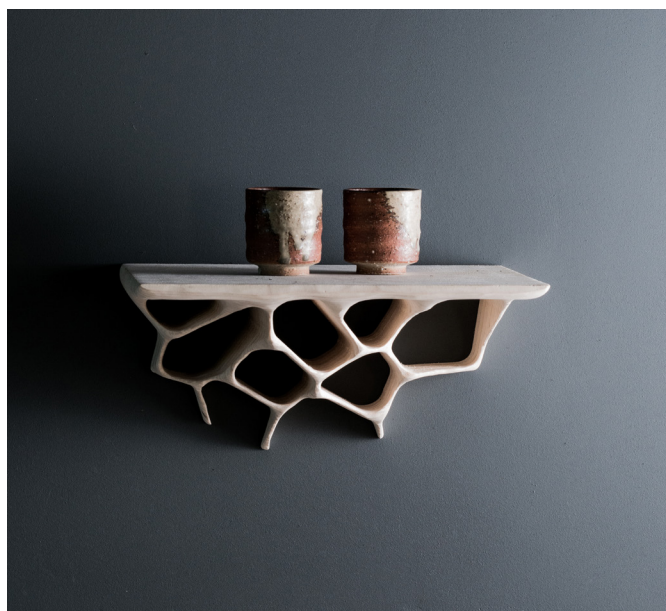



# NYMPH

**Projektant:** Cyryl Zakrzewski

## Lampa

NIMFA to odważna, zwracająca uwagę lampa zaprojektowana przez Cyryla Zakrzewskiego. Wyrażona jest przestrzenną, segmentowaną formą. Lampa ma konstrukcji lekkiego, naturalnego charakteru. Obiekt przyciąga spojrzenia żywym, organicznym kształtem, dzięki któremu twórcy ponownie udało się zatrzeć granicę pomiędzy formą użytkową a rzeźbiarską.

**Materiał:** sklejka brzozowa lub sklejka z topoli panguaneta®

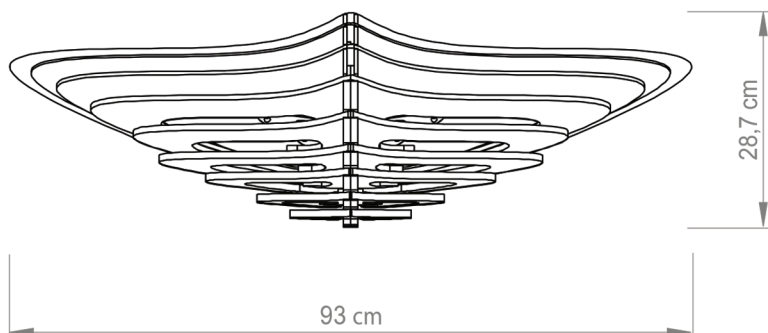
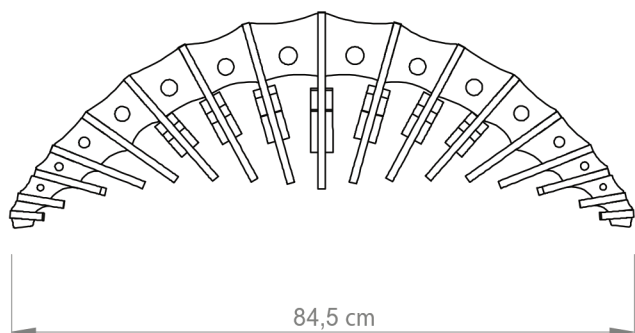
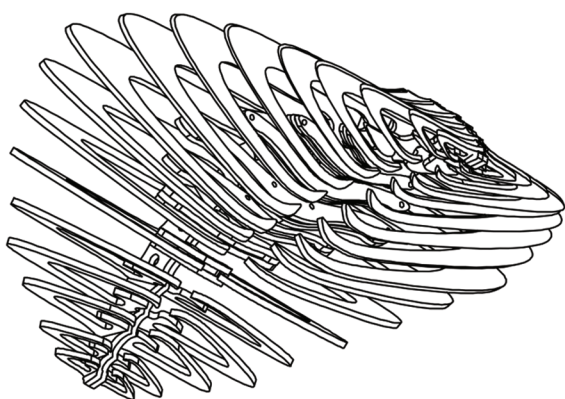
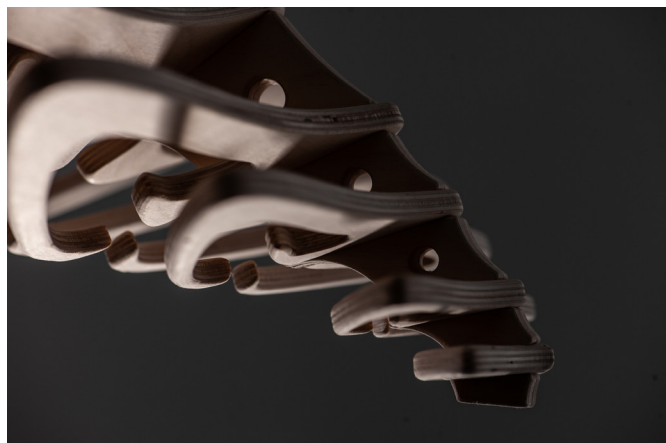

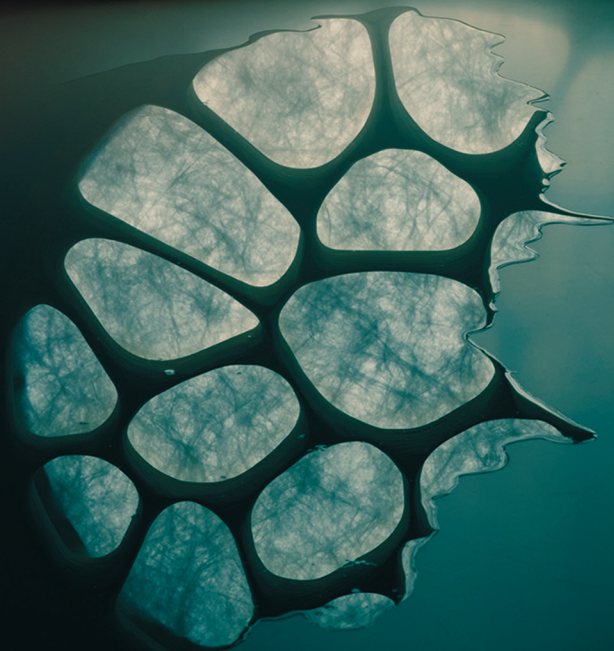
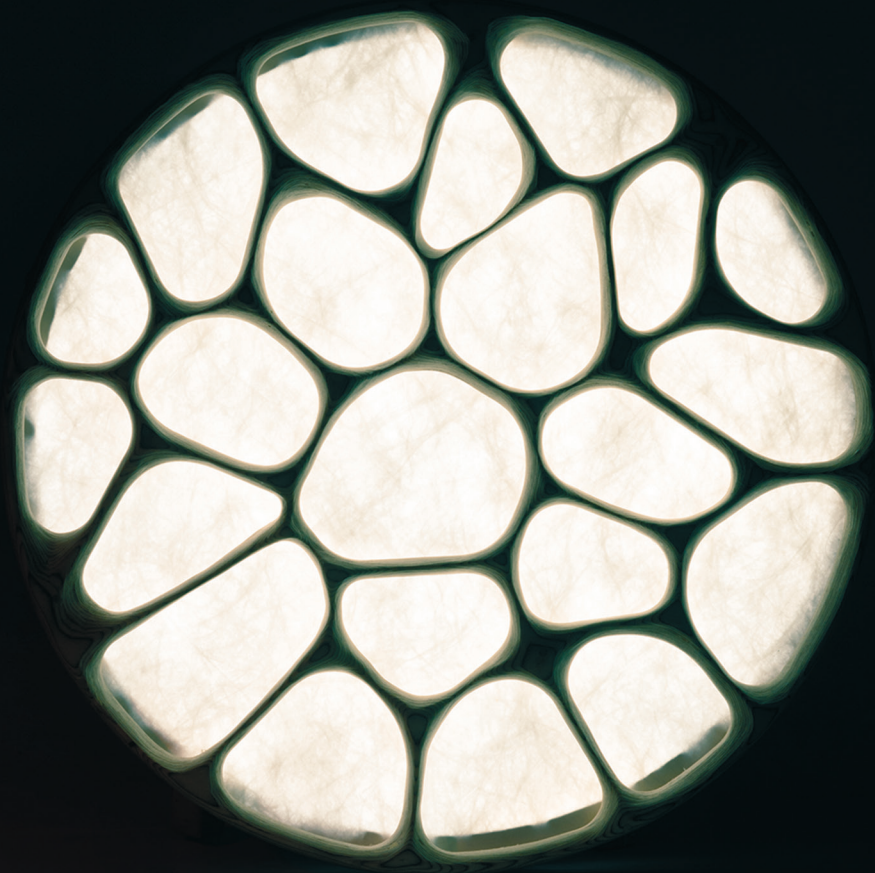

# EROSION

**Projektant:** Cyryl Zakrzewski

## L a m p a

Lampa ta jest przedstawieniem najbardziej intrygującego fenomenu występującego na naszej planecie. Obiekt, który podobnie jak Ziemia - żyje pomimo bycia nieożywionym.

Erozja tworzy najbardziej niespodziewane, nieprzewidywalne formy, pojawiające się pozornie opuszczonych, martwych miejscach. Przypomina nam o nieuniknionej i ciągłej przemianie dotykającej wszelkiej materii, zarówno organicznej jak i nieorganicznej.

**Materiał:** sklejka brzozowa lub sklejka topolowa panguaneta®

**Wykończenie:** lakier lub olej. Każdy element jest rzeźbiony ręcznie i starannie wykończony.

**Materiały, wykończenie i wymiary mogą być inne i dostosowane na życzenie.**

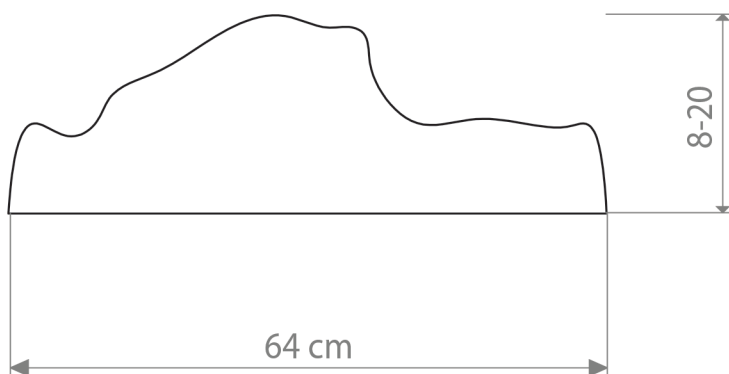
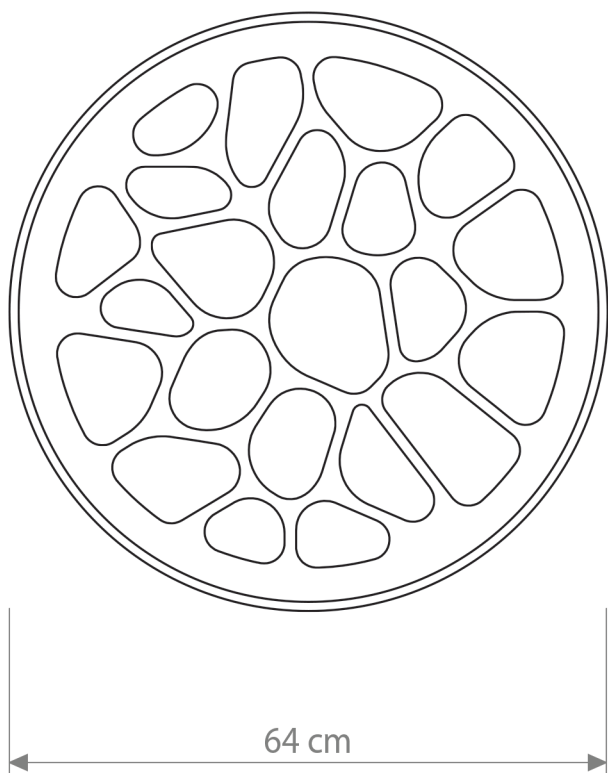

Kontakt:

Różana 8, 62-002 Suchy Las / Poznań

T.: +48 61 8117005, +48 61 8117056

Fax.: +48 61 8117055

Mob.: +48 601 779 950

@: info@nowymodel.org

www.nowymodel.org

